

**PRECAUCIÓN:**

Si le surgen preguntas con respecto a la instalación o al mantenimiento correctos de nuestros productos, comuníquese con Protectoseal o con uno de nuestros representantes autorizados.

Al instalar un dispositivo Protectoseal, se deben comprender todas las normas y los procedimientos legales, corporativos y recomendados de seguridad correspondientes al lugar específico de instalación, y actuar conforme a ellos.

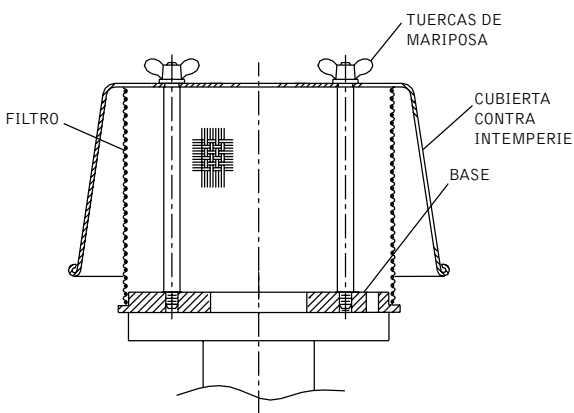

**Nota 1:** Este estilo de venteo incluye una cubierta contra intemperie desmontable.

**PROCEDIMIENTO DE INSTALACIÓN:**

1. Afloje las tuercas de mariposa y quite la cubierta contra intemperie.
2. Quite todo el cartón protector y la cinta, y deséchelos.
3. Quite la cubierta de protección para la brida.
4. Revise cuidadosamente para asegurarse de haber quitado todos los materiales de empaque de la carcasa de venteo o de su interior.
5. Monte el venteo en la brida del tanque correspondiente utilizando empaques compatibles con las condiciones de servicio. Nota: Para algunos estilos de venteo, se suministran pernos roscados que se complementan con los orificios roscados de la brida de la carcasa de venteo.
6. Asegúrese de que el filtro esté en posición. Reemplace la cubierta contra intemperie y fijela con tuercas de mariposa.

**MANTENIMIENTO:**

Protectoseal recomienda inspeccionar y dar mantenimiento a nuestros productos de acuerdo con el programa de mantenimiento habitual de las instalaciones. Como mínimo, deben realizarse tareas de mantenimiento anuales. Posiblemente sea necesario realizar, y se deba programar, un mantenimiento más frecuente en caso de condiciones de servicio inusuales.

**PRECAUCIÓN: Al dar mantenimiento a un dispositivo Protectoseal, se deben comprender todas las normas y los procedimientos legales, corporativos y recomendados de seguridad correspondientes al lugar específico de instalación, y actuar conforme a ellos.**

**PRECAUCIÓN: La existencia de presión o vacío dentro del tanque debe ser aliviada antes de proceder con cualquier operación de mantenimiento.**

**PROCEDIMIENTO DE MANTENIMIENTO:**

1. Afloje las tuercas de mariposa y quite la cubierta contra intemperie.
2. Quite todos los sedimentos sueltos o el material extraño que encuentre en el interior y el exterior de la carcasa.
3. Inspeccione el filtro. Limpie o reemplace según sea necesario.
4. Reemplace la cubierta contra intemperie y fijela con tuercas de mariposa.